

ESCALERA DE 8 ESCALONES

METALLO

Vista lateral

Vista frontal

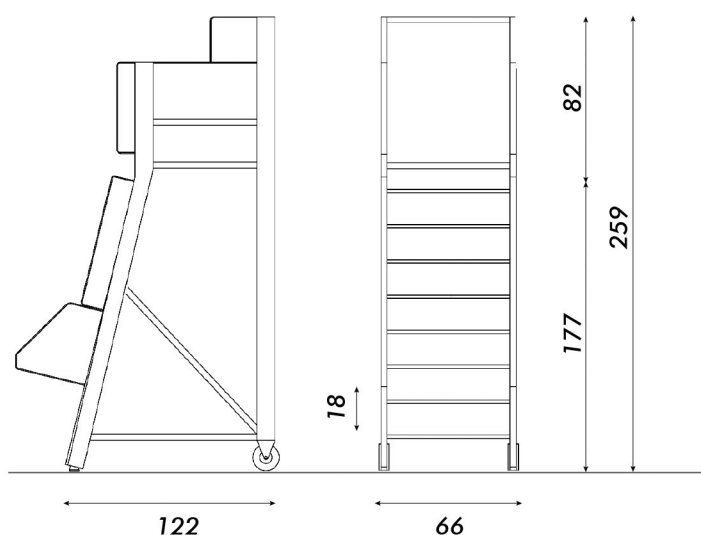

- Barandas de seguridad
- Escalones texturados antideslizantes
- Patas con regatones antideslizantes
- Ruedas traseras
- Plataforma antideslizante
- 100% soldada
- Carga de trabajo: 150 Kg

