

ESCALERA DOBLE

PETRA

*Vista frontal*

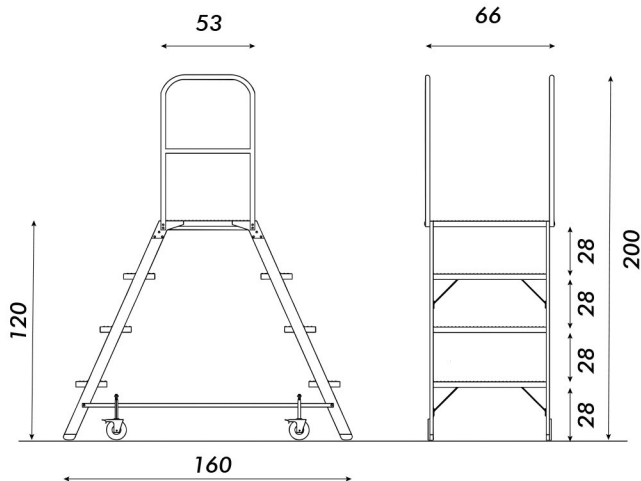

*Vista lateral*



COLOR DISPONIBLE ■ Azul

- Escalera de doble acceso
- Plataforma antideslizante (53cm x 67cm)
- Barandas de caño
- Escalones texturados antideslizantes
- Encastres reforzados
- Carga de trabajo: 140 Kg
- Patas con regatones
- Ruedas con freno

